

# 6-Achs-Steuerung **X-SEL-P/Q**

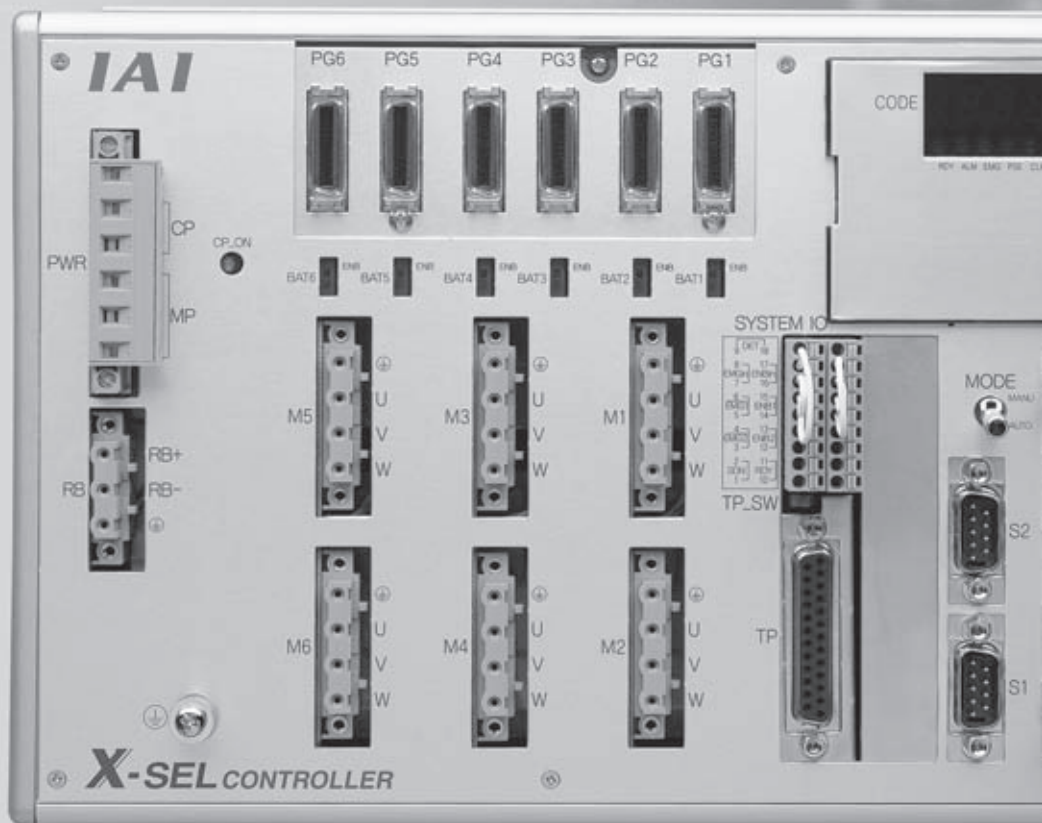

- X-SEL-P: Standard-Version  
mit 1-Phasen-Spannungsversorgung 115/230 VAC (max. 1600 W)  
oder 3-Phasen-Spannungsversorgung 230 VAC (max. 2400 W)
- X-SEL-Q: Global-Version nach Sicherheitskategorie 4  
mit 1-Phasen-Spannungsversorgung 115/230 VAC (max. 1600 W)  
oder 3-Phasen-Spannungsversorgung 230 VAC (max. 2400 W)

# Kompakt und leistungsstark mit bis 2400 W Ausgangsleistung

(3-phasig  
230 VAC)

## Eine neue Serie leistungsfähiger Steuerungen für 6 Achsen

### 1 Maximale Ausgangsleistung 2400 W (Dreiphasig 230 VAC; max. Ausgangsleistung bei Einphasen-Ausführung: 1600 W)

Sechs Ein-Achsroboter mit je 400 W oder drei Ein-Achsroboter mit je 750 W können gleichzeitig betrieben werden (Dreiphasen-Typ).



### 2 "Global-Version" gemäß Sicherheitskategorie 4

Die "Global-Version" ist mit einer externen Sicherheitsschaltung anstatt einer im Gerät installierten Antriebsabschaltung ausgerüstet. Die globale Ausführung erfüllt die Anforderungen gemäß Sicherheitskategorie 4, ISO 13489-1.

### 3 Ansteuerung von einer bis zu sechs Achsen

- Ansteuerung von maximal sechs Achsen mit nur einer Steuerung.
- Nur ein einziges Programm für sechs Achsen erforderlich – einfaches Programmieren

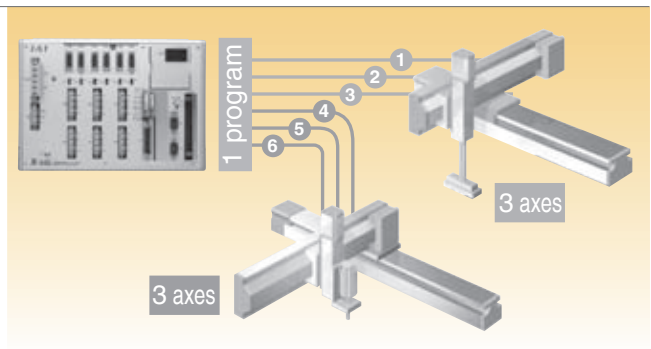

### 4 Kompakt und leistungsstark

- Platzsparende Ausführung mit 60% geringeren Abmessungen im Vergleich zur konventionellen IAI-Steuerung X-SEL-KE
- Wesentlich höhere Geschwindigkeit gegenüber der konventionellen IAI-Steuerung (fast doppelt so schnelle Verarbeitungszeit der Befehle)
- In Netzwerke wie DeviceNet, CC-Link, ProfiBus und Ethernet integrierbar

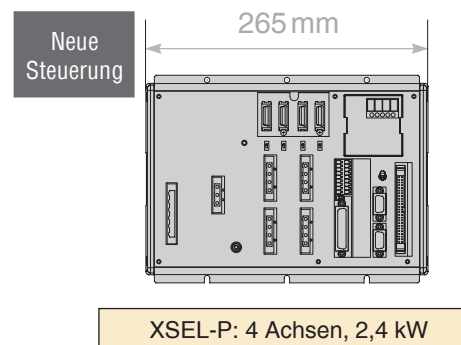
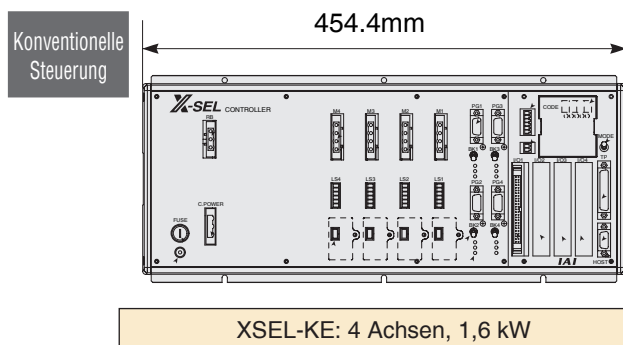

■ Modelle

**XSEL - P - 3 - 400AL - 200AL - 60ABL - DV - NI - EEE - 2 - 2**

① ② ③ ④ (Achse 1) ④ (Achse 2) ④ (Achse 3) ⑤ ⑥ ⑦ ⑧ ⑨

① Serie	② Steuerungstyp	③ Anzahl Achsen	④ Details Achse 1 bis Achse 6						⑤ Netzwerk (vorbelegter Steckplatz)	⑥ Standard-E/As Steckplatz 1	⑦ Erweiterungs- E/A-Module			⑧ Flachkabel-länge	⑨ Versorgungs-spannung
			Motorleistung	Enkoder Typ	Bremse	Creep-Sensor	Referenzfahr-sensor (LS)	Synchroni-sation			Steckplatz 2	Steckplatz 3	Steckplatz 4		
X-SEL	P (Standard) Q (Global)	1 (1 Achse)	20 (20W) 30D (30W for DS) 30D (30W for RS)	I (Inkremental) A (Absolut)	Nicht angegeben (ohne Bremse) B (mit Bremse)	Nicht angegeben (ohne Creep-Sensor) C (mit Creep-Sensor)	Nicht angegeben (ohne Referenz-fahrsensor) L (mit Referenz-fahrsensor)	Nicht angegeben (ohne Synchroni-sation) M (Festlegung Haupt-achse) S (Festlegung Neben-achse)	Nicht angegeben (kein Netzwerk) DV DeviceNet 256/256 Modul CC (CC-Link) 256/256 Modul PR ProfiBus 256/256 Modul ET Ethernet-Daten-schnittstelle	E (nicht belegt)	E (nicht belegt)	E (nicht belegt)	E (nicht belegt)	2 : 2 m (Standard) 3 : 3 m 5 : 5 m 0 : kein	2: 230 V Ein-phasig 3: 230 V Drei-phasig
		2 (2 Achsen)	60 (60W)												
		3 (3 axes)	100 (100W)												
		4 (4 axes)	150 (150W)												
		5 (5 axes)	200 (200W)												
		6 (6 axes)	30 (300W) 400 (400W) 600 (600W) 750 (750W)												

■ Technische Daten





	Standard		Global	
	1 bis 4 Achsen	5 bis 6 Achsen	1 bis 4 Achsen	5 bis 6 Achsen
Gesamtausgangsleistung bei max. Anz. ansteuerbarer Achsen	2400 W (dreiphasig 230 VAC) / 1600 W (einphasig 230 VAC)			
Netzanschluss Steuerung	Einphasig 200/230 VAC (-15%, +10%)			
Netzanschluss Motor	2.4 KW-Typ: Dreiphasig 200/230 VAC (-10%, +10%) / 1.6 KW-Typ: Einphasig 200/230 VAC (-15%, +10%)			
Leistungsaufnahme (*1)	Max. 4878 W (600 W x 4 Achsen)	Max. 4998 W (400 W x 6 Achsen)	Max. 4878 W (600 W x 4 Achsen)	Max. 4998 W (400 W x 6 Achsen)
Sicherheitsschaltung	Redundanz nicht möglich		Redundanz möglich	
Abschaltung Antriebsleistung	Eigenes Abschaltrelais		Externes Abschaltrelais	
Aktiver Eingang	Eingang Klemme B (eigene Stromversorgung)		Eingang Klemme B (Fremdversorgung, Redundanz)	
Positionserfassung	Inkrementaler Enkoder/absoluter Enkoder			
Geschwindigkeitsbereich (*2)	1 mm/s – 2000 mm/s			
Beschleunigung/Verzögerung (*2)	0,01 G – 1 G			
Programmiersprache	Super SEL			
Programmierbare Schritte	6000 Schritte (gesamt)			
Positionsanzahl	4000 (gesamt)			
Ausführbare Pogramme (Multi-Tasking)	64 (16)			
Umgebungstemperatur / Feuchtigkeit	0-40 °C, 10-95 % (nicht kondensierend)			
Gewicht (*3)	5.2 kg		5.7 kg	

\*1: Bei maximaler Leistungsaufnahme der einzelnen angesteuerten Achsen

\*2: Die maximale Geschwindigkeit hängt vom Antriebstop ab.

\*3: Einschließlich Stützbatterie für absolute Datenspeicherung, Bremse und Erweiterungs-E/A-Module

■ X-SEL Produktlinie

	XSEL-KE	XSEL-KET	XSEL-P	XSEL-Q
	CE	Global (Schutzklasse 4)	Erhöhte Leistung Standard	Erhöhte Leistung Global (Schutzklasse 4)
				
Betriebsart	Programm			
Programme	64 (6000 Schritte)			
Positionsanzahl	3000		4000	
Maximale Anzahl ansteuerbarer Achsen	4		6	
Maximale Ausgangsleistung	1.6 KW		1.6/2.4 KW	
Netzanschluss	Einphasig 100 VAC / 230 VAC		Ein-/Dreiphasig 230 VAC	
Schutzklasse	B		B	
Schutzgrad	CE		CE, ANSI (*1)	

\*1: Für ANSI-Standard ist das ANSI-kompatible Handprogrammiergerät (IA-T-XA) erforderlich.

■ Systemaufbau

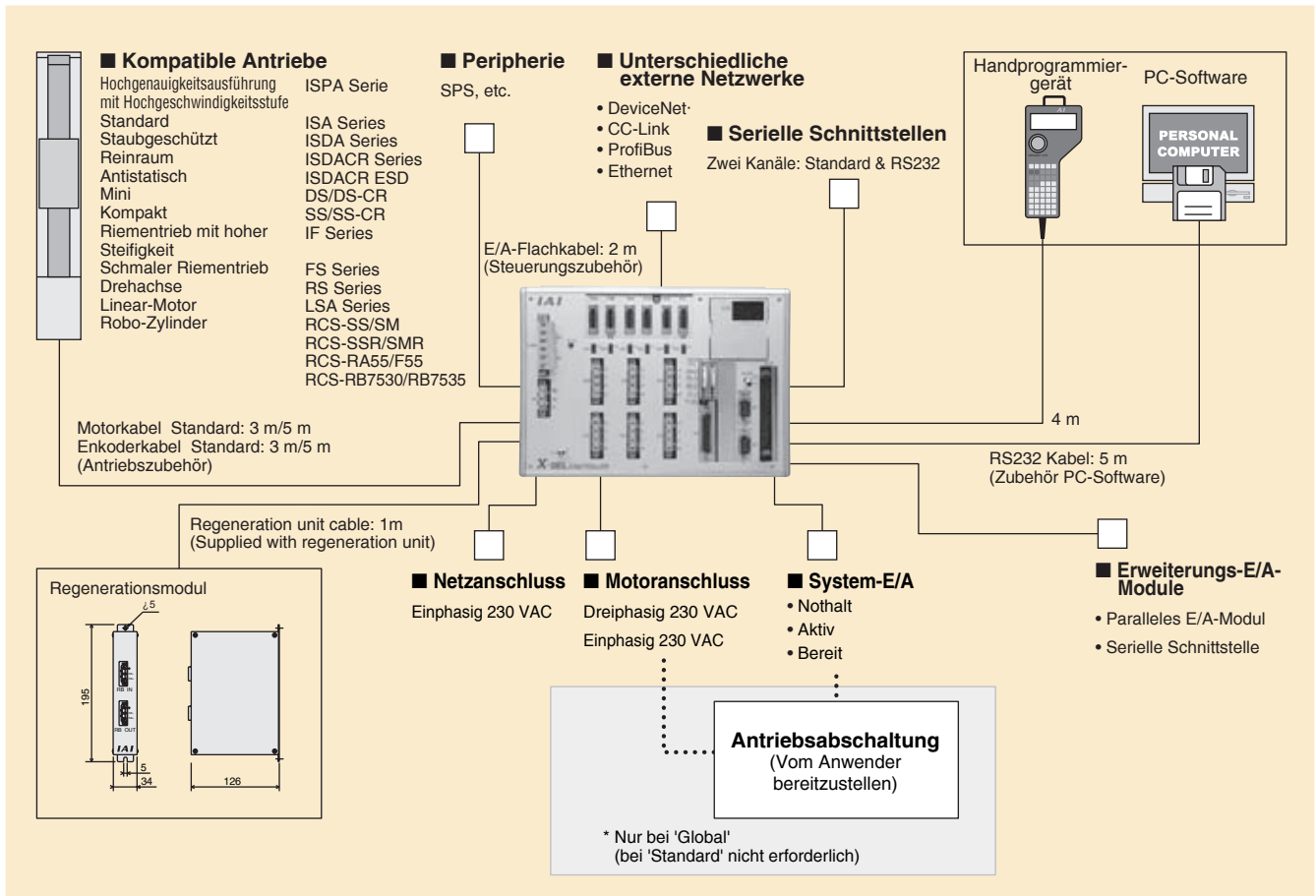

■ Äußere Abmessungen

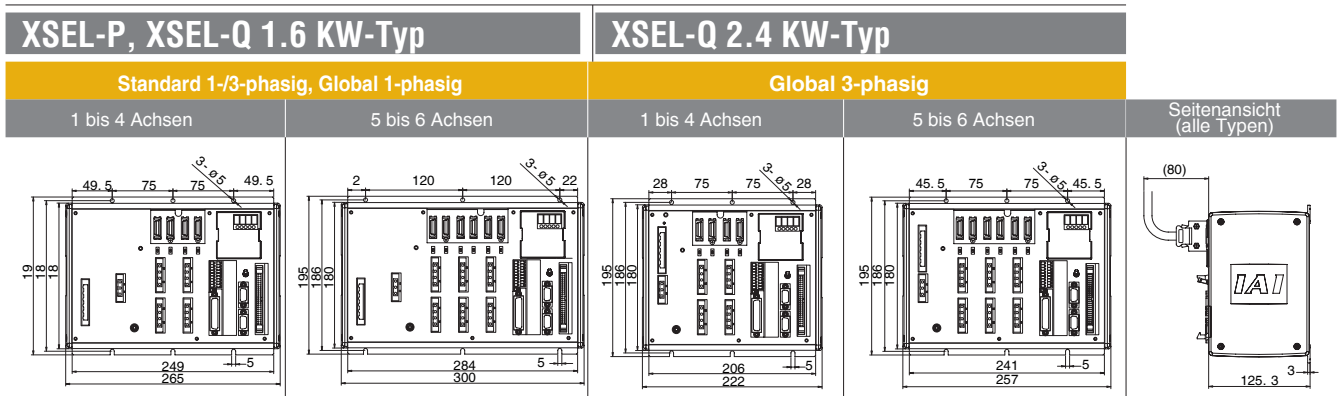

Bei einer Konfiguration mit Stützbatterie und Grundsteckrahmen gelten die nebenstehenden Angaben für die Gesamtbreite (die Lage der Montagebohrungen bleibt unverändert)

	Standard 1-/3-ph., Global 1-ph.		Global 3-phasig	
	1 bis 4 Achsen	5 bis 6 Achsen	1 bis 4 Achsen	5 bis 6 Achsen
Mit Stützbatterie für absolute Datenspeicherung/Bremse *1	285	340	242	297
Mit Steckplatzrahmen für Erweiterungs-E/A-Module *2	338	373	295	330
Mit Steckplatzrahmen + Stützbatterie wie oben *3	358	413	315	370

\*1: Mit Stützbatterie oder Bremse, oder Stützbatterie mit Bremse

\*2: Bei Einsatz von Erweiterungs-E/A-Modulen

\*3: Mit Stützbatterie oder Bremse, oder Stützbatterie mit Bremse und Erweiterungs-E/A-Modulen